

HS-105高温加速度传感器

AC 加速度输出 通过低噪声电缆

主要性能

- 包括外部电荷放大器
- 可选温度范围
- 低噪声电缆

应用领域

大型机械，纸浆和造纸，采矿，金属，航空航天，汽车，水，制药，风能，轴承，发动机，压缩机等等

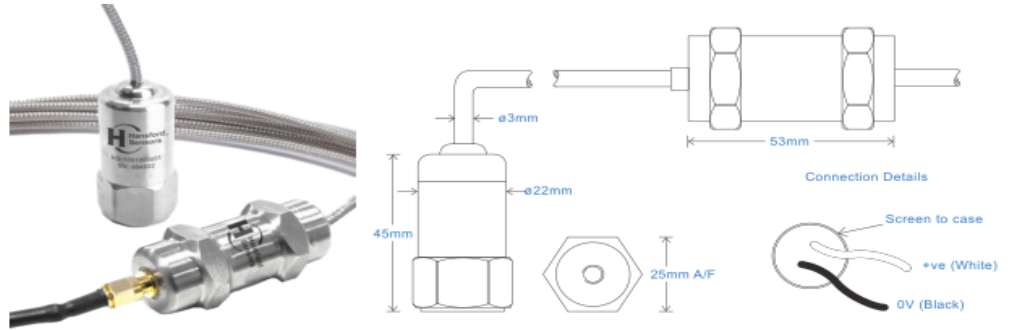

技术性能

基座共振	参见产品选型表
灵敏度	请参阅：产品选型表 ±10% 额定 80Hz 在 22°C 温度下
频率响应	2Hz (120cpm) to 10kHz (600kcpm) ± 5% 1.5Hz (90cpm) to 12kHz (720kcpm) ± 10% 0.8Hz (48cpm) to 15kHz (900kcpm) ± 3dB
隔离	基座隔离
范围	请参阅：产品选型表
横向灵敏度	小于5%

机械参数

材质	不锈钢
感应原件	压电陶瓷/压缩
安装扭矩大小	8Nm
重量	125g
电缆选型	请参阅产品选型表
连接器	请参阅产品选型表
螺纹安装	请参阅产品选型表

电气参数

电压:	18-30Volts DC
电气噪声	0.1mg max
电流范围	0.5mA to 8mA
偏电压	10 - 12 Volts DC
建立时间	2 seconds
输出阻抗	200 Ohms max.
Case Isolation	>10 ⁹ Ohms at 500 Volts

应用环境

环境温度	-55 to 250°C
防护等级	IP67
最大振动	5000g
EMC	EN61326-1:2013

频率响应 (at 100mV/g)

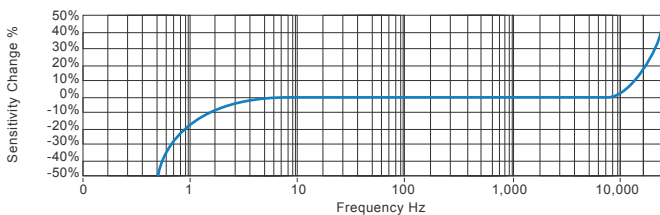

应用领域

风能，电动机，泵，压缩机，离心机，输送机，空气处理机，齿轮箱，辊，干燥机，压力机，冷却，VAC，主轴，机床，工艺设备

Vibration sensor should be firmly fixed to a flat surface (spot face surface may be needed to be produced and cable anchored to sensor body.)

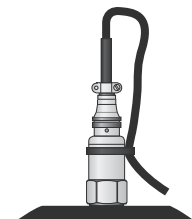

产品选型表

产品名称 HS - Hansford Sensors	产品系列 105 - 工业振动传感器										
<div style="display: flex; justify-content: space-around; font-weight: bold; font-size: 1.2em;"> HS105XXXXXXX </div>											
附加选项	灵敏度	范围	共振频率	电缆/接插件	安装螺纹						
I - 防爆本安	010 - 10mV/g	±800g	28kHz (2,040kcpm)	04 - 低噪声电缆150°C	01 - 1/4-28" UNF Female						
S - 侧面输出	030 - 30mV/g	±250g	26kHz (1,980kcpm)	02 - 屏蔽材质电缆	02 - 1/4-28" UNF Male						
T - 温度输出 10mV/°C	050 - 50mV/g	±160g	24kHz (1,920kcpm)	05 - 低噪声电缆250°C	05 - Quick Fit Female						
Y - ±5% 灵敏度	100 - 100mV/g	±80g	22kHz (1,800kcpm)	50 - 2 Pin MS	06 - M6 x 1mm Male						
	250 - 250mV/g	±32g	20kHz (1,680kcpm)		08 - M8 x 1.25mm Male						
	500 - 500mV/g	±16g	18kHz (1,560kcpm)		10 - M10 x 1.5mm Male						



T: 150 210 98804

www.hansfordsensors.com.cn

汉施弗德传感器（上海）有限公司

